

Министерство науки и образования Российской Федерации
Федеральное государственное бюджетное образовательное
учреждение
высшего образования
«Московская государственная художественно-промышленная
академия им. С. Г. Строганова»
(МГХПА им. С.Г. Строганова)

ПРОГРАММА

**ВСТУПИТЕЛЬНОГО ИСПЫТАНИЯ
ПРОФЕССИОНАЛЬНОЙ НАПРАВЛЕННОСТИ**

по направлению
54.03.01 Дизайн

профиль
«ПРОМЫШЛЕННЫЙ ДИЗАЙН»

2020 г.

ВСТУПИТЕЛЬНОЕ ИСПЫТАНИЕ ПРОФЕССИОНАЛЬНОЙ НАПРАВЛЕННОСТИ

**по направлению 54.03.01 Дизайн, основная образовательная программа (профиль)
«Промышленный дизайн»**

Цель вступительного испытания профессиональной направленности (далее - Профессиональное испытание/ композиция) — выявить у абитуриента способность к художественно-образному мышлению, уровень владения техниками графики, демонстрация навыков черчения и выполнения конкретных задач в соответствии с программой. Вступительное испытание по композиции оценивается по 100 - балльной шкале. Оценка работ производится экзаменационной комиссией анонимно и позволяет выявить среди абитуриентов, обладающих творческими способностями, наиболее подготовленных с целью дальнейшего обучения. Вступительное испытание проводится в соответствии с расписанием. Для выполнения композиции в online формате абитуриент использует собственные материалы и инструменты, включая лист ватмана.

Максимальное количество баллов за профессиональное испытание -100

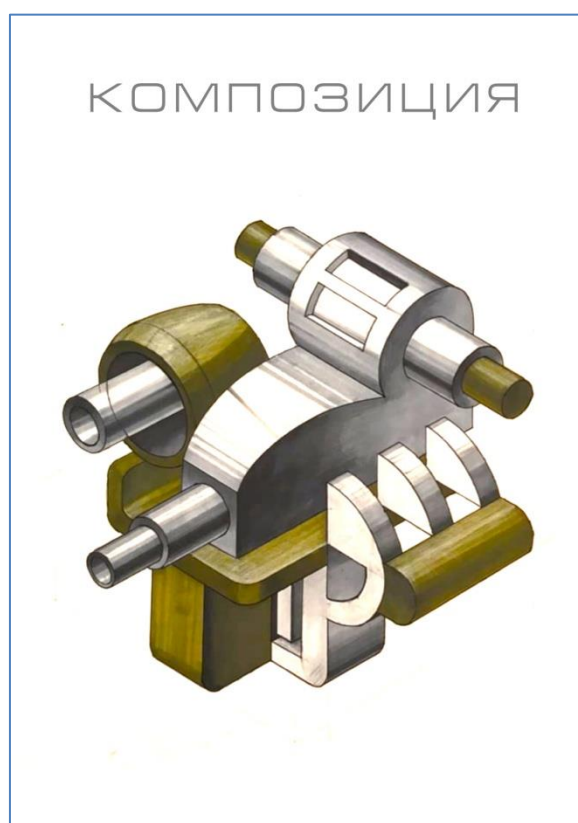
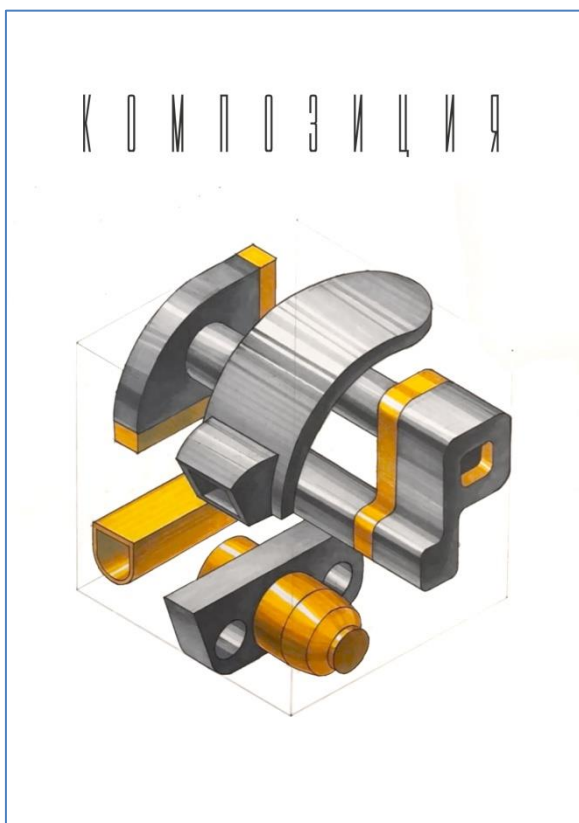

Примеры задания
Время – 8 ак. часов (один день).

Цель задания:

- проверка способностей гармоничной организации формы и связей между элементами композиции.
- проверка знаний способов организации аксонометрических изображений.
- проверка навыков владения художественными материалами и чертежными инструментами.
- проверка знаний основ шрифтовой культуры.

Состав задания:

Создать композицию, имеющую образную ассоциацию с промышленным изделием (бытовым предметом, промышленным узлом или деталью) на основе объемного изображения простых геометрических форм и их производных.

- композиция полем квадрата со стороной 32 см, или кругом диаметром 34 см.
- изображение сопровождается надписью “КОМПОЗИЦИЯ”.
- расстояние от края листа до элементов композиции должно быть не менее 50 мм.
- расположение листа бумаги вертикальное;
- задание выполняется в цветном изображении, где может быть использовано не более одного цвета, а также палитры оттенков серого цвета, не считая белого и черного. Чёрный цвет достигается заливкой тушью или краской, а необходимые промежуточные градации между чёрным и белым - штриховкой с одинаковыми или равномерно возрастающими, равномерно убывающими интервалами, или с помощью лессировки (размытия) в монохромной гамме. Хроматический цвет достигается с помощью ровной заливки (гамповки) или лессировки (размытия) от тёмного до светлого в рамках выбранного цветового оттенка.

Формат:

Композиция выполняется абитуриентом на листе ватмана формата А2 (615 X 430 мм).

Материал:

монтажная пленка, водорастворимые краски (акварель, гуашь, темпера, акрил), тушь, маркеры, чертёжные инструменты, кисти, валики и другие.

Критерии оценки:1 Правильность построения аксонометрического изображения.2 Композиционные требования.

На листе необходимо представить равновесное, гармоничное расположение всех элементов в заданном поле, т.е. элементы должны заполнять пространство с учетом знаний средств композиции. Композиция должна иметь явный образно-ассоциативный характер и композиционную целостность.

3. Качество исполнения изображения. чертежными, художественными материалами и инструментами, в том числе равномерность линий, поверхностей, сопряжений, букв, заливки и т. п.

Поверхности элементов композиции должны быть равномерно выполнены в соответствии с характеристиками применяемых материалов. Необходимо определить тональное разнообразие, предложить цветовую гамму и добиться баланса использования хроматического цвета и черно-белой гаммы. А также продемонстрировать понимание баланса тональной и цветовой насыщенности и качество тонального перехода используемого хроматического цвета. Линии должны быть с ровными краями, толщина

линий одного вида должна быть одинаковой по всему элементу. Пересечения линий в углах и местах стыковки - чистыми, с ровными кромками и острыми углами, сопряжения - без видимых утолщений и уступов, а также без заметных переломов, тонкие линии - без разрывов, а сами линии - чисто черные, одного тона, без заметной водянистости.

4. Продемонстрировать знания построения шрифтовых знаков в надписи одним из простейших шрифтов (архитектурный, гелветика и т.п.).

Буквы одного размера должны иметь равную высоту, с одинаковыми элементами, с хорошими сопряжениями и выполнены в одном стиле.

Вступительное испытание профессиональной направленности оценивается по 100 балльной шкале.

Минимальный проходной балл - 40

шкала оценивания/соответствия

Баллы	100	90	80	70	60	50	40	30	20	10 - 0
русская оценка	5	5-	4+	4	4-	3	3-	2+	2	2-

100 - качество выполнения оценено максимальным числом баллов, соответствующим оценке «отлично». Работа, соответствует всем требованиям программы, отличается оригинальностью образного замысла, отвечающего средней тематике экзаменационного задания, выполнена методически грамотно, в установленный срок, на высоком профессиональном уровне. Композиция организована из условных разновеликих объектов на основе простейших геометрических форм и их производных, выполненных в плоскости и объеме. Абитуриент демонстрирует отличное знание приемов построения объемно-пространственной композиции, включая понятие «пространственных планов». Цветовое и тональное решение композиции соответствует образной идее, цветовые детали сбалансированы относительно общей тональной организации работы. Абитуриент демонстрирует отличные знания построения шрифтовых знаков в надписи, владеет основами черчения, а также различными техниками исполнения, включая тамповку и штриховку. Работа выполнена аккуратно, без помарок. **90** -

качество выполнения композиционного задания оценено числом баллов, близким к максимальному (отлично-), т.к. работа, имеет несущественное упущение по одному из критериев, но соответствует большинству требований программы;

80 – качество выполнения композиционного задания оценено числом баллов, соответствующих оценке «хорошо+», т.к. работа, соответствует большинству перечисленных требований, выполнена на профессиональном уровне, но в работе имеются незначительные отступления по одному из критериев;

70- качество выполнения композиционного задания оценено числом баллов, соответствующих оценке «хорошо», т.к. в работе имеются существенные отступления по одному из критериев, или незначительные отступления по двум критериям и т.д.;

60- качество выполнения композиционного задания оценено числом баллов, соответствующих оценке «хорошо-», работа велась методически правильно, но поставленные задачи требуют доработки по двум и более критериям программы;

50- качество выполнения композиционного задания оценено числом баллов, соответствующих оценке «удовлетворительно», т.к. в работе имеются значительные отступления от требований или выполнены в неполном объеме в соответствии с программой;

40- качество выполнения композиционного задания оценено числом баллов, соответствующих оценке «удовлетворительно-», т.к., не выполнены требования и/ или выполнены в неполном объеме в соответствии с программой по трем и более критериям;

30- качество выполнения композиционного задания оценено числом баллов, соответствующих оценке «неудовлетворительно+», т.к. в работе не выполнены основные требования программы, абитуриент демонстрирует значительные пробелы в знаниях или отдельные фрагментарные знания.

20 и ниже - у абитуриента отсутствует базовая подготовка, требуемая для прохождения вступительного испытания профессиональной направленности, уровень выполнения требований ниже удовлетворительного.